

PULL N°W040



LAPONIE

AIG N°6





QUALITÉ	COLORIS	34-36	(38-40)	42-44	(46-48)	50-52
LAPONIE	061 Violet	6 pel	6 pel	7 pel	7 pel	8 pel

COMPOSITION :

LAPONIE (55% Acrylique Courtelle, 45% Laine)

FOURNITURES :

Aiguilles n° 5 et 6.

ECHANTILLON :

Attention ! Contrôlez votre travail. Si vous tricotez trop serré, changez pour des aiguilles plus grosses et si vous tricotez trop lâche, changez pour des aiguilles plus fines.

–14,5 m et 20 rgs tric en POINT DE SABLE, en LAPONIE, aig n° 6 = 10 cm.

POINTS EMPLOYÉS:

... : répéter toujours de * à * si rien ne le contre-indique

CÔTES 1/1 aux aig n° 5 :

Rg 1 : (END du trav) *1 m end, 1 m env* finir par 1 m end.

Rg 2 : *1 m env, 1 m end* finir par 1 m env.

Répéter toujours ces 2 rgs

POINT DE SABLE aux aig n° 6 :

Rg 1 : (END du trav) tric toutes les m à l'env.

Rg 2 : (ENV du trav) *1 m env, 1 m end* finir par 1 m env.

Répéter toujours ces 2 rgs

EXPLICATIONS :

DOS :

–Monter **61 (65) 71 (77) 85** m aux aig n° 5. Tric en côtes 1/1 en commençant et en terminant le premier rg et tous les rgs impairs par 1 m end.

–A 9 cm de haut, prendre les aig n° 6 et continuer au point de sable.

–A 13 cm de haut tot, dim de chaque côté ts les 4 rgs **3 x 1 m (ts les 4 rgs 2 x 1 m) ts les 4 rgs 2 x 1 m (ts les 4 rgs 2 x 1 m) ts les 4 rgs 2 x 1 m**. Il reste **55 (61) 67 (73) 81** m.

–A 20 cm de haut tot, augm de chaque côté **ts les 10 rgs 3 x 1 m (ts les 12 rgs 2 x 1 m) ts les 12 rgs 2 x 1 m (ts les 12 rgs 2 x 1 m) ts les 12 rgs 2 x 1 m**. On obtient **61 (65) 71 (77) 85** m.

–A 39 cm de haut tot, pour les emmanchures rabattre de chaque côté 1 x 2 (2) 3 (3) 3 m, puis ts les 2 rgs **1 x 2 m et 3 x 1 m (2 x 2 m et 2 x 1 m) 2 x 2 m et 3 x 1 m (3 x 2 m et 3 x 1 m) 1 x 3 m, 3 x 2 m et 3 x 1 m**. Il reste **47 (49) 51 (53) 55** m.

–A **57 (58) 59 (60) 61** cm de haut tot, biaiser les épaules en rabattant de chaque côté 1 x 3 (4) 5 (5) 4 m, puis ts les 2 rgs 2 x 4 (4) 4 (4) 5 m.

–**Attention ! en même temps** pour l'encolure rabattre les **15 (15) 15 (17) 17** m centrales. Continuer un côté à la fois en rabattant côté encolure 2 rgs plus haut 1 x 5 m.

DEVANT :

–Monter le même nombre de m et faire le même travail jusqu'à l'encolure.

–A **52 (53) 54 (55) 56** cm de haut tot, rabattre les **7 (7) 7 (9) 9** m centrales. Continuer un côté à la fois en rabattant côté encolure ts les 2 rgs 1 x 3 m, 2 x 2 m, 1 x 1 m et à 4 rgs 1 x 1 m.

–A **57 (58) 59 (60) 61** cm de haut tot, biaiser les épaules en rabattant de chaque côté 1 x 3 (4) 5 (5) 4 m, puis ts les 2 rgs 2 x 4 (4) 4 (4) 5 m.

MANCHES :

Monter **41 (43) 47 (49) 53** m aux aig n° 5. Tric en côtes 1/1 en commençant et en terminant le premier rg et tous les rgs impairs par 1 m end.

–A 20 cm de haut, prendre les aig n° 6 et continuer au point de sable.

–Pour les tailles **42-44 (46-48) 50-52** augm de chaque côté **ts les 28 rgs 1 x 1 m (ts les 18 rgs 2 x 1 m) ts les 18 rgs 2 x 1 m**. On obtient **41 (43) 49 (53) 57** m.

–A 47 cm de haut tot, pour l'arrondi rabattre de chaque côté 1 x 2 (2) 3 (3) 3 m, puis **ts les 2 rgs 1 x 2 m, 1 x 1 m, ts les 4 rgs 3 x 1 m, ts les 2 rgs 5 x 1 m et 1 x 3 m (ts les 2 rgs 1 x 2 m, 3 x 1 m, ts les 4 rgs 2 x 1 m, ts les 2 rgs 5 x 1 m et 1 x 3 m) ts les 2 rgs 1 x 2 m, 12 x 1 m et 1 x 3 m (ts les 2 rgs 1 x 2 m, 10 x 1 m, 2 x 2 m et 1 x 3 m) ts les 2 rgs 2 x 2 m, 8 x 1 m, 3 x 2 m et 1 x 3 m**.

–Puis rabattre les 9 m restantes.

Tric une seconde manche semblable.

FINITIONS :

–Coudre les épaules.

–Coudre les manches au corps. Puis fermer les dessous de manches et les coutures de côtés.

–COL : Monter **65 (65) 65 (69) 69** m aux aig n° 6. Tric au point de sable. A 13 cm de haut, inverser le sens du point. A 22 cm de haut tot, laisser les m en attente sur un fil.

–Fermer le col en inversant le sens de la couture à 13 cm de haut.

–Coudre le col m par m à points arrières le long de l'encolure.

DOS et DEVANT

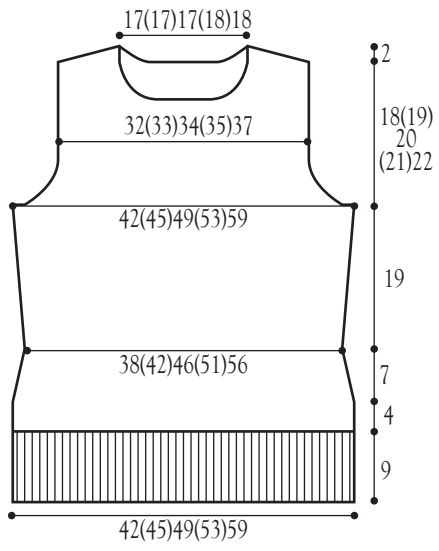

MANCHE

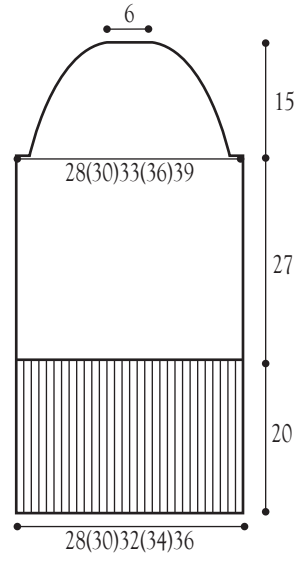



QUALITY	COLOUR	34-36	(38-40)	42-44	(46-48)	50-52
LAPONIE	061 Violet	6 balls	6 balls	7 balls	7 balls	8 balls

COMPOSITION:

LAPONIE (55% Courtelle Acrylic, 45% Wool)

MATERIALS:

Needles no 5 & 6.

TEST SAMPLE:

Warning! Check your work. If you knit too tight, change for larger needles and if you knit too loose, change for thinner ones.

–14.5 s and 20 rws knit in SAND STITCH, in LAPONIE, ndl no 6 = 10cm.

STITCHES USED:

... : always repeat from *to* unless otherwise indicated

1 / 1 RIB with needles no 5:

Rw 1: (RIGHT side) *1 plain, 1 purl* end with 1 plain.

Rw 2: *1 purl, 1 plain* end with 1 purl.

Always repeat these 2 rws.

SAND STITCH with ndl no 6:

Rw 1: (RIGHT side) purl-knit all stitches.

Rw 2: (WRONG side)*1 purl, 1 plain* end with 1 purl.

Always repeat these 2 rws.

EXPLANATIONS:

BACK:

–Cast **61 (65) 71 (77) 85** s on ndl no 5. Knit in 1/1 rib beginning and ending first rw and all odd rws with 1 plain.

–At 9cm height, take ndl no 6 and continue in sand stitch.

–At 13cm tot height, dec on both sides every 4 rws **3 x 1 s (every 4 rws 2 x 1 s) every 4 rws 2 x 1 s (every 4 rws 2 x 1 s) every 4 rws 2 x 1 s**. It remains **55 (61) 67 (73) 81** s.

–At 20cm tot height, inc on both sides every **10 rws 3 x 1 s (every 12 rws 2 x 1 s) every 12 rws 2 x 1 s (every 12 rws 2 x 1**

s) every 12 rws 2 x 1 s. You have **61 (65) 71 (77) 85** s.

–At 39cm tot height, for the armholes bind off on both sides **1 x 2 (2) 3 (3) 3 s**, then every 2 rws **1 x 2 s and 3 x 1 s (2 x 2 s and 2 x 1 s) 2 x 2 s and 3 x 1 s (3 x 2 s and 3 x 1 s) 1 x 3 s, 3 x 2 s and 3 x 1 s**. It remains **47 (49) 51 (53) 55** s.

–At **57 (58) 59 (60) 61** cm tot height, bias shoulders binding off **1 x 3 (4) 5 (5) 4 s** on both sides, then every 2 rws **2 x 4 (4) 4 (4) 5 s**.

–**Warning! Simultaneously**, for the neckline bind off the **15 (15) 15 (17) 17** central s. Continue one side at a time binding off neckline side, 2 rws higher, **1 x 5 s**.

FRONT:

–Cast on same number of s and proceed in the same way up to neckline.

–At **52 (53) 54 (55) 56** cm tot height, bind off the **7 (7) 7 (9) 9** central s. Continue one side at a time binding off neckline side every 2 rws **1 x 3 s, 2 x 2 s, 1 x 1 s** and at 4 rws **1 x 1 s**.

–At **57 (58) 59 (60) 61** cm tot height, bias shoulders binding off on both sides **1 x 3 (4) 5 (5) 4 s**, then every 2 rws **2 x 4 (4) 4 (4) 5 s**.

SLEEVES:

–Cast **41 (43) 47 (49) 53** s on ndl no 5. Knit in 1/1 rib beginning and ending first rw and all odd rws with 1 plain.

–At 20cm height, take ndl no 6 and continue in sand stitch.

–For sizes **42-44 (46-48) 50-52** inc on both sides every **28 rws 1 x 1 s (every 18 rws 2 x 1 s) every 18 rws 2 x 1 s**. You have **41 (43) 49 (53) 57** s.

–At 47cm tot height, form the curve binding off on both sides **1 x 2 (2) 3 (3) 3 s**, then every 2 rws **1 x 2 s, 1 x 1 s, every 4 rws 3 x 1 s, every 2 rws 5 x 1 s and 1 x 3 s (every 2 rws 1 x 2 s, 3 x 1 s, every 4 rws 2 x 1 s, every 2 rws 5 x 1 s and 1 x 3 s) every 2 rws 1 x 2 s, 12 x 1 s and 1 x 3 s (every 2 rws 1 x 2 s, 10 x 1 s, 2 x 2 s and 1 x 3 s) every 2 rws 2 x 2 s, 8 x 1 s, 3 x 2 s and 1 x 3 s**.

Then bind off the remaining 9 s.

Knit a second similar sleeve.

FINISHING:

–Sew the shoulders.

–Sew sleeves to the body. Then close the sleeves underside and lateral seams.

–**COLLAR:** –Cast **65 (65) 65 (69) 69** s on ndl no 6. Knit in sand stitch. At 13cm height, reverse stitch direction. At 22cm tot height, leave the s on hold on a yarn.

–Close collar by reversing the seam direction at 13 cm of top.

–Sew the collar backstitch, one by one along the neckline.

BACK and FRONT

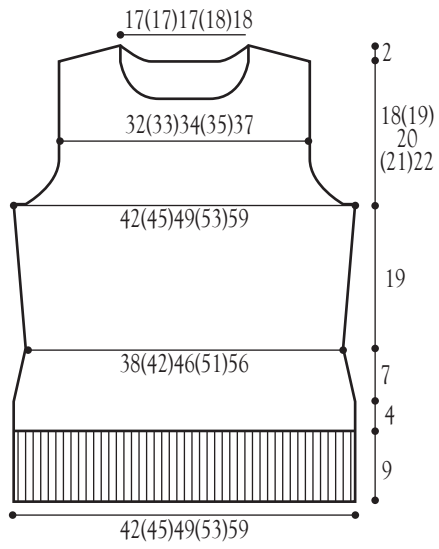

SLEEVE

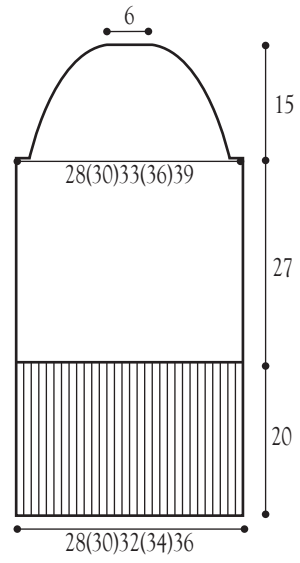



QUALITÄT	FARBE	34-36	(38-40)	42-44	(46-48)	50-52
LAPONIE	061 Violet	6 Kn.	6 Kn.	7 Kn.	7 Kn.	8 Kn.

ZUSAMMENSETZUNG:

LAPONIE (55% Polyacryl-Courtelle, 45% Wolle)

ZUBEHÖR:

Stricknadeln Nr. 5 und 6.

MASCHENPROBE:

Vorsicht! Überprüfen Sie Ihre Arbeit. Falls Sie zu fest stricken, nehmen Sie dickere Stricknadeln und falls Sie zu locker stricken, nehmen Sie dünnere Stricknadeln.

–14,5 M und 20 R mit Stricknadeln Nr. 6 in LAPONIE in SANDKORNMUSTER gestrickt = 10 cm.

ANGEWANDTE MUSTER:

...: falls nicht anders angegeben, immer von *bis* wiederholen

BÜNDCHEN 1RE/1LI mit Stricknadeln Nr. 5:

R 1: (VORDERseite) *1 M re, 1 M li* mit 1 M re enden.

R 2: *1 M li, 1 M re* mit 1 M li enden

Diese 2 R immer wiederholen

SANDKORNMUSTER mit Stricknadeln Nr. 6:

R 1: (VORDERseite) alle M li stricken.

R 2: RÜCKseite) *1 M li, 1 M re* mit 1 M li enden.

Diese 2 R immer wiederholen

ANLEITUNG:

RÜCKEN:

–Mit Stricknadeln Nr. 5 **61 (65) 71 (77) 85 M** anschlagen. Bündchen 1re/1li stri und dabei die 1. und alle unger R mit 1 M re beginnen und beenden.

–Ab 9 cm H mit Stricknadeln Nr. 6 in Sandkornmuster weiter stricken.

–Ab 13 cm Gesamth auf jeder Seite alle 4 R **3 x 1 M (alle 4 R 2 x 1 M) alle 4 R 2 x 1 M (alle 4 R 2 x 1 M) alle 4 R 2 x 1 M abnehmen**. Sie erhalten **55 (61) 67 (73) 81 M**.

–Ab 20 cm Gesamth auf jeder Seite **alle 10 R 3 x 1 M (alle 12 R 2 x 1 M) alle 12 R 2 x 1 M (alle 12 R 2 x 1 M) alle 12 R 2 x 1 M zunehmen**. Sie erhalten **61 (65) 71 (77) 85 M**.

–Ab 39 cm Gesamth für die Armausschnitte auf jeder Seite 1 x **2 (2) 3 (3) 3 M** abketten, dann alle 2 R **1 x 2 M und 3 x 1 M (2 x 2 M und 2 x 1 M) 2 x 2 M und 3 x 1 M (3 x 2 M und 3 x 1 M) 1 x 3 M, 3 x 2 M und 3 x 1 M**. Sie erhalten **47 (49) 51 (53) 55 M**.

–Ab **57 (58) 59 (60) 61 cm** Gesamth für die Schulterschräge auf jeder Seite 1 x **3 (4) 5 (5) 4 M** abketten, dann alle 2 R **2 x 4 (4) 4 (4) 5 M**.

–**Vorsicht! Gleichzeitig** für den Halsausschnitt die mittleren **15 (15) 15 (17) 17 M** abketten. Jede Seite einzeln stricken, dabei für den Halsausschnitt 2 R später 1 x 5 M abketten.

VORDERTEIL:

–Bis zum Halsausschnitt die gl Maschenanzahl u die gl Arbeit wie für den Rücken stricken.

–Ab **52 (53) 54 (55) 56 cm** Gesamth die mittleren **7 (7) 7 (9) 9 M** abketten. Jede Seite einzeln stri und für den Halsausschnitt alle 2 R **1 x 3 M, 2 x 2 M, 1 x 1 M und 4 R** später 1 x 1 M abketten.

–Ab **57 (58) 59 (60) 61 cm** Gesamth für die Schulterschräge auf jeder Seite 1 x **3 (4) 5 (5) 4 M** abketten, dann alle 2 R **2 x 4 (4) 4 (4) 5 M**.

ÄRMEL:

–Mit Stricknadeln Nr. 5 **41 (43) 47 (49) 53 M** anschlagen. Bündchen 1re/1li stri und dabei die 1. und alle unger R mit 1 M re beginnen und beenden.

–Ab 20 cm H mit Stricknadeln Nr. 6 in Sandkornmuster weiter stricken.

–Für die GRÖSSEN 42–44 (46–48) 50–52 auf jeder Seite **alle 28 R 1 x 1 M zunehmen (alle 18 R 2 x 1 M) alle 18 R 2 x 1 M**. Sie erhalten **41 (43) 49 (53) 57 M**.

–Ab 43 cm Gesamth für die Armrundung auf jeder Seite 1 x **2 (2) 3 (3) 3 M** abketten, dann **alle 2 R 1 x 2 M, 1 x 1 M, alle 4 R 3 x 1 M, alle 2 R 5 x 1 M und 1 x 3 M (alle 2 R 1 x 2 M, 3 x 1 M, alle 4 R 2 x 1 M, alle 2 R 5 x 1 M und 1 x 3 M) alle 2 R 1 x 2 M, 12 x 1 M und 1 x 3 M (alle 2 R 1 x 2 M, 10 x 1 M, 2 x 2 M und 1 x 3 M) alle 2 R 2 x 2 M, 8 x 1 M, 3 x 2 M und 1 x 3 M**.

–Dann die restl 9 M abketten.

Den 2. Ärmel ebenso stricken.

FERTIGSTELLUNG:

–Die Schulternähte schließen.

–Die Ärmel annähen. Dann die Ärmel- und Seitennähte schließen.

–KRAGEN: Mit Stricknadeln Nr. 6 **65 (65) 65 (69) 69 M** anschlagen. In Sandkornmuster weiter stricken. Ab 13 cm H die Richtung des Musters ändern. Ab 22 cm Gesamth die M auf 1 Faden still legen.

–Die Kragennaht schließen, dabei in 13 cm H die Nahrichtung ändern.

–Den Kragen mit Rückstich M für M entlang dem Halsausschnitt annähen.

RÜCK- und VORDERTEIL

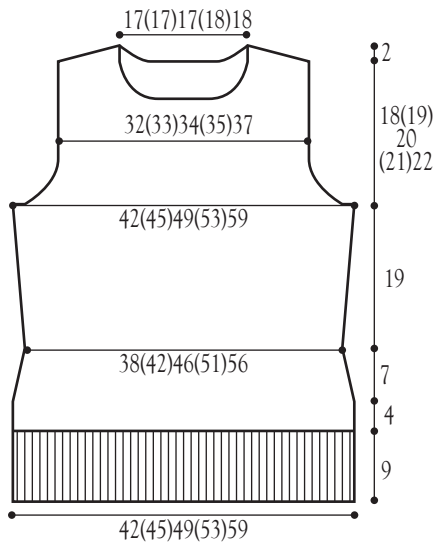

ÄRMEL

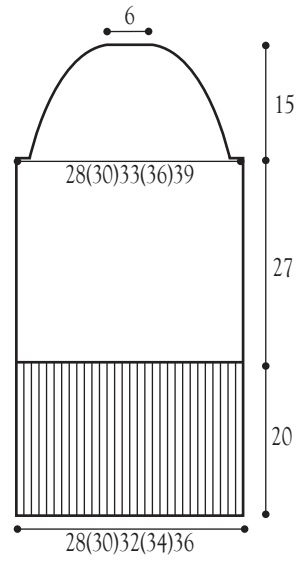



CALIDAD	COLOR	34-36	(38-40)	42-44	(46-48)	50-52
LAPONIE	061 Violet	6 ov	6 ov	7 ov	7 ov	8 ov

COMPOSICIÓN:

LAPONIE (55 % acrílico Courtelle, 45 % lana)

MATERIAL:

Agujas n.º 5 y 6.

MUESTRA:

¡Atención! Controlar la labor. Si se teje demasiado apretado, cambiar por agujas más gruesas y si se teje muy flojo, cambiar por agujas más finas.

-14,5 p y 20 v tej en PUNTO DE ARENA, en LAPONIE, ags n.º 6 = 10 cm.

PUNTOS EMPLEADOS:

...: repetir siempre de * a * si no se indica lo contrario.

ELÁSTICO 1/1 con ags n.º 5:

V 1: (DER de lab) *1 p der, 1 p rev*, acabar con 1 p der.

V 2: *1 p rev, 1 p der*, acabar con 1 p rev.

Repetir siempre estas 2 v.

PUNTO DE ARENA con ags n.º 6:

V 1: (DER de lab) tej todos los p al rev.

V 2: (REV de lab) *1 p rev, 1 p der*, acabar con 1 p rev.

Repetir siempre estas 2 v.

EXPLICACIONES:

ESPALDA:

-Montar **61 (65) 71 (77) 85** p con ags n.º 5. Tej en elástico 1/1 comenzando y terminando la primera v y todas las v impares con 1 p der.

-A 9 cm de altura, coger las ags n.º 6 y continuar en p de arena.

-A 13 cm de altura total dism de cada lado **cada 4 v 3 x 1 p (cada 4 v 2 x 1 p) cada 4 v 2 x 1 p (cada 4 v 2 x 1 p) cada 4 v 2 x 1 p**. Quedan **55 (61) 67 (73) 81** p.

-A 20 cm de altura total, aum de cada lado **cada 10 v 3 x 1 p (cada 12 v 2 x 1 p) cada 12 v 2 x 1 p (cada 12 v 2 x 1 p) cada 12 v 2 x 1 p**. Se obtienen **61 (65) 71 (77) 85** p.

-A 39 cm de altura total, formar las sisas rematando de cada lado

1 x 2 (2) 3 (3) 3 p, después cada 2 v 1 x 2 p y 3 x 1 p (2 x 2 p y 2 x 1 p) 2 x 2 p y 3 x 1 p (3 x 2 p y 3 x 1 p) 1 x 3 p, 3 x 2 p y 3 x 1 p. Quedan **47 (49) 51 (53) 55** p.

-A **57 (58) 59 (60) 61** cm de altura total, sesgar los hombros rematando de cada lado 1 x 3 (4) 5 (5) 4 p, después cada 2 v 2 x 4 (4) 4 (4) 5 p.

-¡Atención! Al mismo tiempo, para el escote rem los **15 (15) 15 (17) 17** p centrales. Continuar en un lado cada vez rematando del lado del escote 2 v más arriba 1 x 5 p.

DELANTERO:

-Montar el mismo número de puntos y hacer el mismo trabajo hasta el escote.

-A **52 (53) 54 (55) 56** cm de altura total, rematar los 7 (7) 7 (9) 9 p centrales. Continuar un lado de cada vez rematando del lado del escote cada 2 v 1 x 3 p, 2 x 2 p, 1 x 1 p y a 4 v 1 x 1 p.

-A **57 (58) 59 (60) 61** cm de altura total, sesgar los hombros rematando de cada lado 1 x 3 (4) 5 (5) 4 p, después cada 2 v 2 x 4 (4) 4 (4) 5 p.

MANGAS:

Montar **41 (43) 47 (49) 53** p con ags n.º 5. Tej en elástico 1/1 comenzando y terminando la primera v y todas las v impares con 1 p der.

-A 20 cm de altura, coger las ags n.º 6 y continuar en p de arena.

Para las tallas **42-44 (46-48) 50-52** aum de cada lado **cada 28 v 1 x 1 p (cada 18 v 2 x 1 p) cada 18 v 2 x 1 p**. Se obtienen **41 (43) 49 (53) 57** p.

-A 47 cm de altura total, para el redondeado rem de cada lado 1 x 2 (2) 3 (3) 3 p, después **cada 2 v 1 x 2 p, 1 x 1 p, cada 4 v 3 x 1 p, cada 2 v 5 x 1 p y 1 x 3 p (cada 2 v 1 x 2 p, 3 x 1 p, cada 4 v 2 x 1 p, cada 2 v 5 x 1 p y 1 x 3 p) cada 2 v 1 x 2 p, 12 x 1 p y 1 x 3 p (cada 2 v 1 x 2 p, 10 x 1 p, 2 x 2 p y 1 x 3 p) cada 2 v 2 x 2 p, 8 x 1 p, 3 x 2 y 1 x 3 p**.

-Después rem los 9 p restantes.

Tej una segunda manga de la misma manera.

ACABADOS:

-Coser los hombros.

-Coser las mangas al cuerpo. Después rematar la parte inferior de las mangas y las costuras de los lados.

-**CUELLO:** Montar **65 (65) 65 (69) 69** p con ags n.º 6. Tej en punto de arena. A 13 cm de altura, invertir el sentido del punto. A 22 cm de altura total dejar los p en espera en un hilo de color.

-Cerrar el cuello invirtiendo el sentido de la costura a 13 cm de altura.

-Coser el cuello a lo largo del escote p por p con pespunte.

ESPALDA y DELANTERO

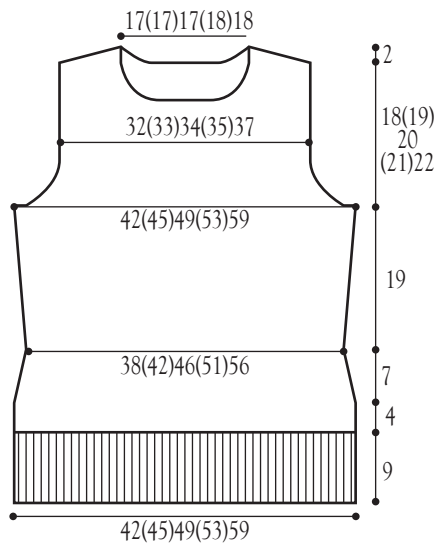

MANGA

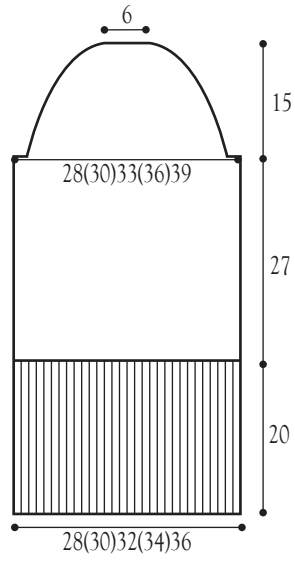

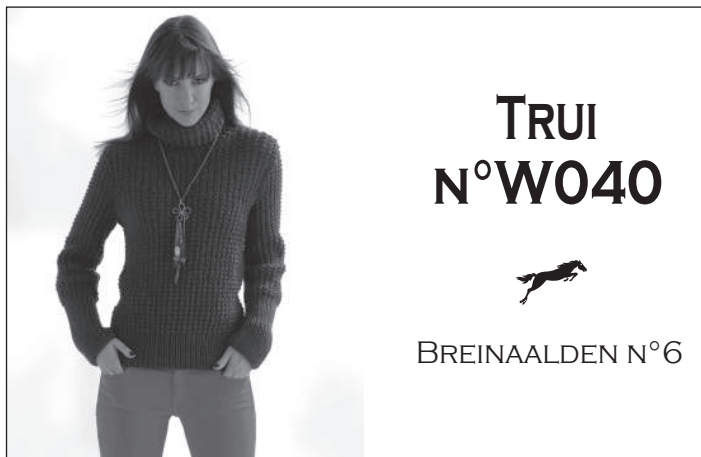

KWALITEIT	KLEUR	34-36	(38-40)	42-44	(46-48)	50-52
LAPONIE	061 Violet	6 bollen	6 bollen	7 bollen	7 bollen	8 bollen

SAMENSTELLING:

LAPONIE (55% Acryl Courtelle, 45% Wol)

BENODIGD MATERIAAL:

Breinaalden nr 5 en nr 6.

PROEFLAPJE:

Opgepast! Controleer uw werk. Indien u te vast breit, gebruik dickere naalden en indien u te los breit, gebruik dan fijnere naalden.

–14,5 st en 20 trn gebreid in ZANDSTEEK, met LAPONIE en nldn nr 6 = 10 cm.

GEBUIKTE STEKEN:

... : altijd van *tot* herhalen tenzij anders vermeld

BOORDSTEEK 1/1 met nldn nr 5:

Toer 1: (R kant v/h werk) *1 st r, 1 st av*, eindigen met 1 st r.

Toer 2: *1 st av, 1 st r*, eindigen met 1 st av.

Deze 2 trn steeds herhalen.

ZANDSTEEK met nld nr 6:

Toer 1: (R kant van het werk) alle st av breien.

Toer 2: (AV kant van het werk) *1 st av, 1 st r*, eindigen met 1 st av.

Deze 2 trn steeds herhalen.

WERKWIJZE:

RUGPAND:

–**61 (65) 71 (77) 85** st opzetten met nldn nr 5. In boordst 1/1 breien, de eerste toer en alle oneven trn steeds met 1 r st beginnen en eindigen.

–Bij een TH van 9 cm, nldn nr 6 nemen en verder breien in zandst.

–Bij een TH van 13 cm, aan weerszijden om de 4 trn **3 x 1 st (om de 4 trn 2 x 1 st) om de 4 trn 2 x 1 st (om de 4 trn 2 x 1 st) om de 4 trn 2 x 1 st** minderen. Er blijven **55 (61) 67 (73) 81** st over.

–Bij een TH van 20 cm, aan weerszijden om de **10 trn 3 x 1 st (om de 12 trn 2 x 1 st) om de 12 trn 2 x 1 st (om de 12 trn 2 x 1 st) om de 12 trn 2 x 1 st** meerderen. Men bekommt **61 (65) 71 (77) 85** st.

–Bij een TH van 39 cm, voor de armsgaten, aan weerszijden 1 x 2 **(2) 3 (3) 3** st afkanten, en om de 2 trn **1 x 2 st en 3 x 1 st (2 x 2 st en 2 x 1 st) 2 x 2 st en 3 x 1 st (3 x 2 st en 3 x 1 st) 1 x 3 st, 3 x 2 st en 3 x 1 st**. Er blijven **47 (49) 51 (53) 55** st over.

–Bij een TH van **57 (58) 59 (60) 61** cm, voor de zijschuining aan weerszijden 1 x 3 **(4) 5 (5) 4** st afkanten en om de 2 trn **2 x 4 (4) 4 (4) 5** st.

–**Opgepast! Tegelijkertijd**, voor de halsopening, de **15 (15) 15 (17) 17** middelste st afkanten. Elke kant afzonderlijk verder breien en daarbij, aan de kant van de hals, 2 trn hoger, 1 x 5 st afkanten.

VOORPAND:

–Hetzelfde aantal st opzetten en hetzelfde werk doen tot aan de halsopening.

–Bij een TH van **52 (53) 54 (55) 56** cm, de **7 (7) 7 (9) 9** middelste st afkanten. Elke kant afzonderlijk verder breien en daarbij aan de kant van de halsopening om de 2 trn 1 x 3 st, 2 x 2 st, 1 x 1 st en na 4 trn 1 x 1 st afkanten.

–Bij een TH van **57 (58) 59 (60) 61** cm, voor de zijschuining aan weerszijden 1 x 3 **(4) 5 (5) 4** st afkanten en om de 2 trn **2 x 4 (4) 4 (4) 5** st.

MOUWEN:

41 (43) 47 (49) 53 st opzetten met nldn nr 5. In boordst 1/1 breien, de eerste toer en alle onevene trn steeds met 1 r st beginnen en eindigen.

–Bij een TH van 20 cm, nldn nr 6 nemen en verder breien in zandst.

Voor de maten **42-44 (46-48) 50-52**, aan weerszijde om de **28 trn 1 x 1 st (om de 18 trn 2 x 1 st) om de 18 trn 2 x 1 st** meerderen. Men bekommt **41 (43) 49 (53) 57** st.

–Bij een TH van 47 cm, voor de afgeronde kant, aan weerszijden 1 x 2 **(2) 2 (3) 3** st afkanten, en om de **2 trn 1 x 2 st, 1 x 1 st, om de 4 trn 3 x 1 st, om de 2 trn 5 x 1 st en 1 x 3 st (om de 2 trn 1 x 2 st, 3 x 1 st, om de 4 trn 2 x 1 st, om de 2 trn 5 x 1 st en 1 x 3 st) om de 2 trn 1 x 2 st, 12 x 1 st en 1 x 3 st (om de 2 trn 1 x 2 st, 10 x 1 st, 2 x 2 st en 1 x 3 st) om de 2 trn 2 x 2 st, 8 x 1 st, 3 x 2 st en 1 x 3 st**.

–Daarna de 9 overblijvende st afkanten.

De tweede mouw op dezelfde wijze breien.

AFWERKING:

–De schouders naaien.

–De mouwen vastnaaien. Daarna de onderkant van de mouwen en de zijnaden sluiten.

–COL: –**65 (65) 65 (69) 69** st opzetten met nldn nr 6. In zandsteek breien. Bij een TH van 13 cm, de richting van de steek omkeren. Bij een TH van 22 cm, de st in afwachting laten op een draad.

–De col sluiten en daarbij richting van de naad omkeren op 13 cm van de bovenkant

–De col st per st met dubbele steken langs de halsopening vastnaaien.

RUG-en VOORPAND

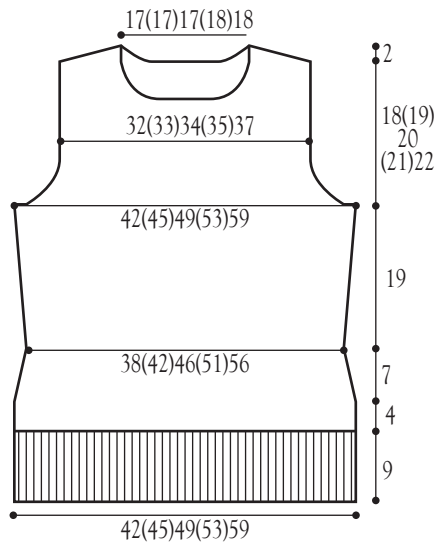

MOUW

